

info@alessandriniprofilati.it
www.alessandriniprofilati.it

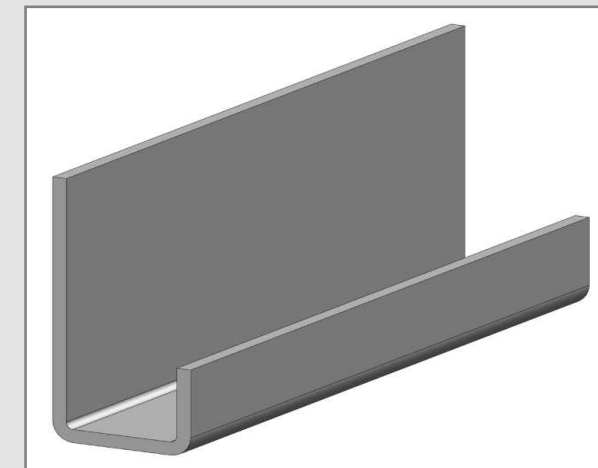

PROFILATI METALLICI
Speciali

METAL PROFILES
Special

PROFILES METALLIQUES
Spéciales

PERFILES METALICOS
Especiales



info@alessandriniprofilati.it
www.alessandriniprofilati.it

PROFILATI SPECIALI
"U"
A LATI DISUGUALI

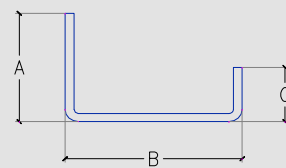

Illustrazioni puramente indicative di alcune combinazioni realizzabili.
Possono essere realizzate tutte le misure/combinazioni a mm. su tutti i lati.

Limiti indicativi per realizzazione dei profilati con l'attrezzatura standard.
Su richiesta possono essere realizzati profilati con misure OLTRE ai limiti indicati.

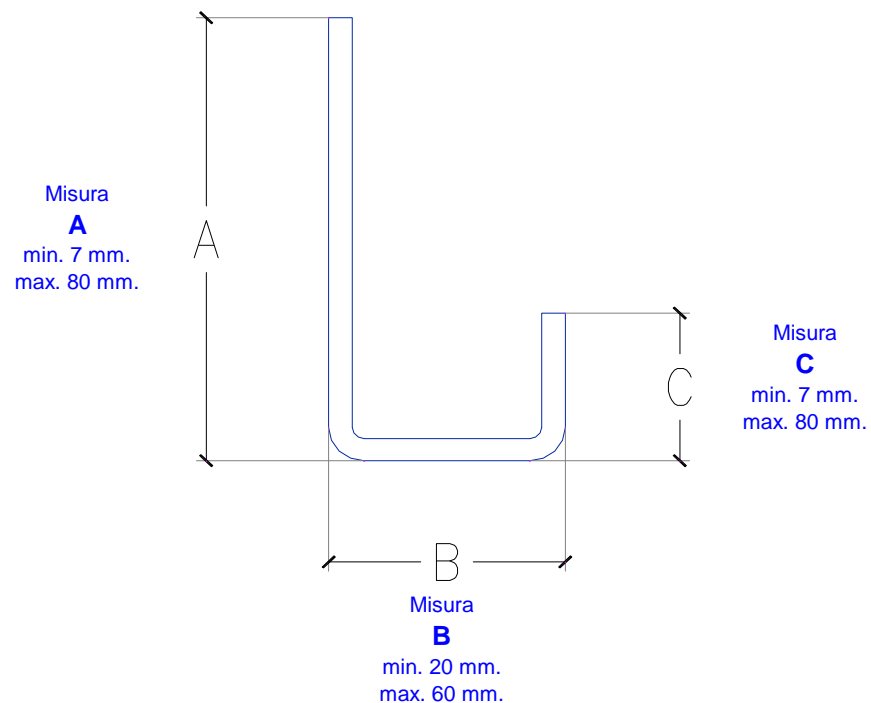
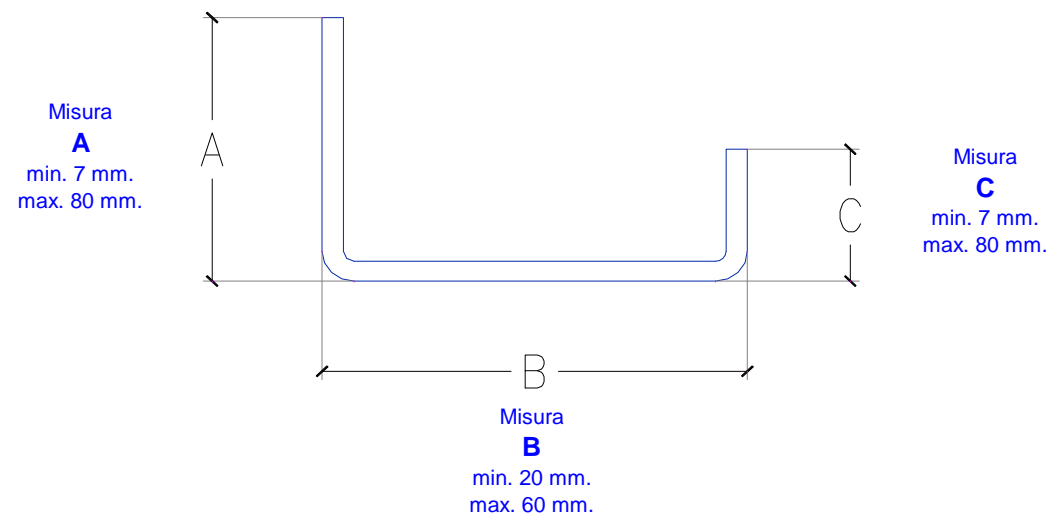

PROFILATI SPECIALI
"U"
SPECIALI

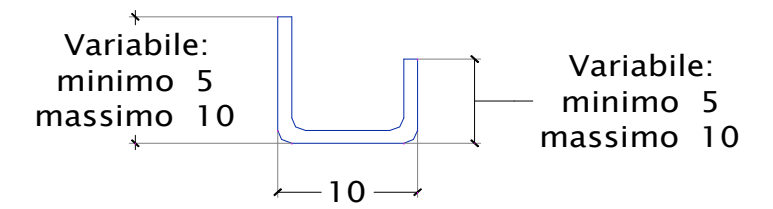
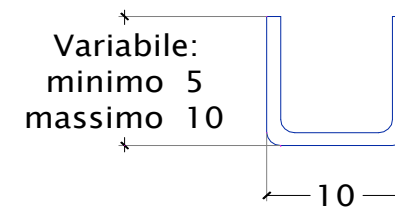
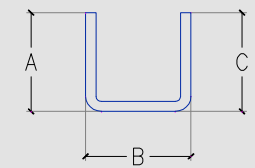

Base misura fissa 10 mm.
Altezza misura variabile a richiesta
Realizzabile anche con ali diverse fra loro
Spessori utilizzabili mm. 0,8 - 0,9 - 1,0

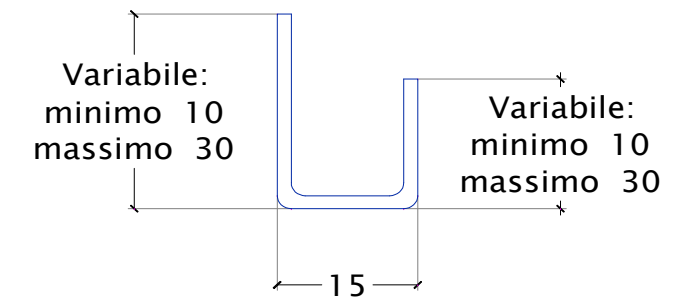
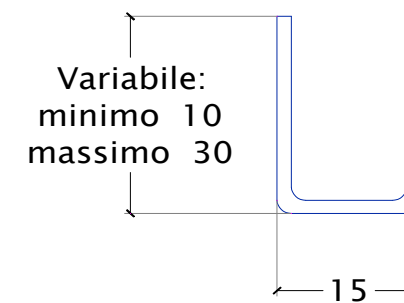

Base misura fissa 15 mm.
Altezza misura variabile a richiesta
Realizzabile anche con ali diverse fra loro
Spessori utilizzabili mm. 1,0 - 1,2 - 1,5

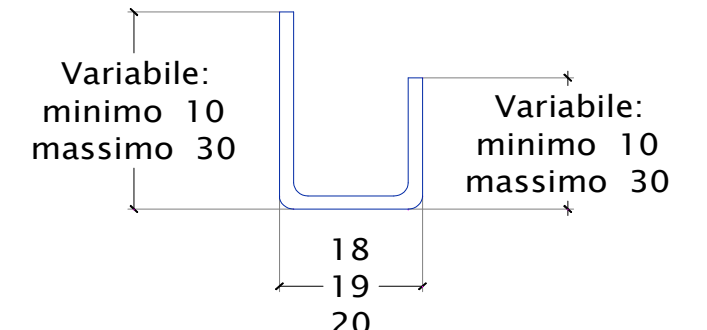
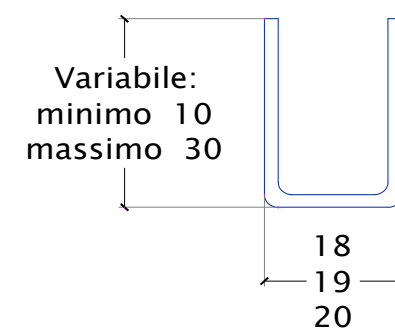

Base 3 misure fisse: 18 - 19 - 20 mm.
Altezza misura variabile a richiesta
Realizzabile anche con ali diverse fra loro
Spessori utilizzabili mm. 0,8 - 0,9 - 1,0

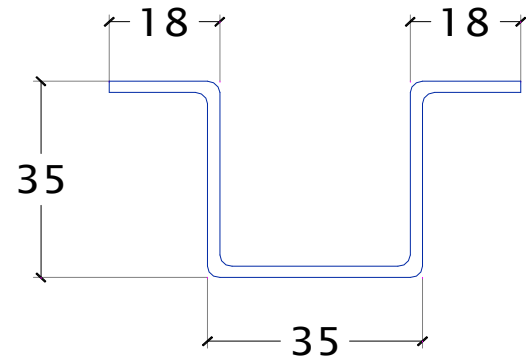
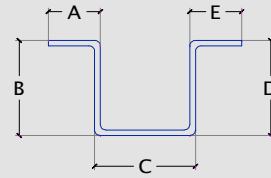

Profilato a produzione standard
Misure fisse come da disegno
Spessori utilizzabili mm. 1,2 - 1,5 - 2,0

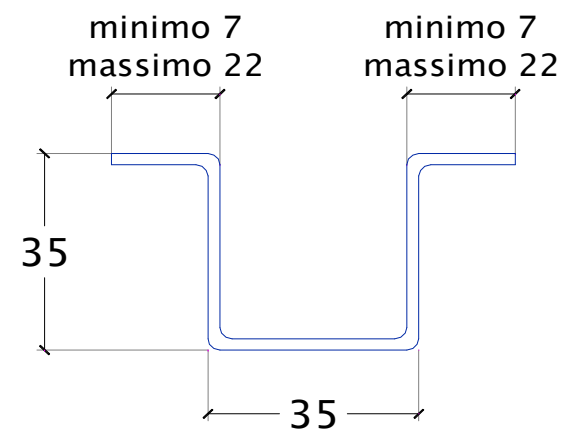

Profilato a produzione standard
Misura base fissa come da disegno
Misura altezza fissa come da disegno
Misura alette variabili e possibilità di misura diversa fra loro
Spessori utilizzabili mm. 1,2 - 1,5 - 2,0

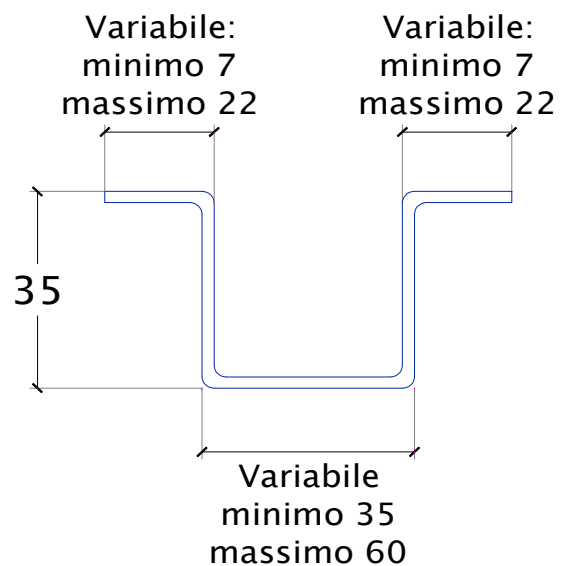

Profilato a produzione con modifica attrezzatura
Misura base variabile a richiesta
Misura altezza fissa come da disegno
Misura alette variabili e possibilità di misura diversa fra loro
Spessori utilizzabili mm. 1,2 - 1,5 - 2,0

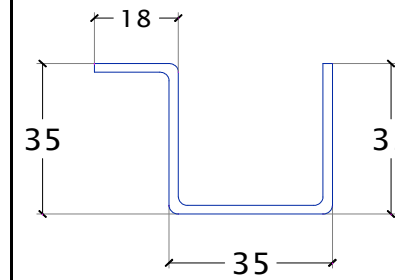
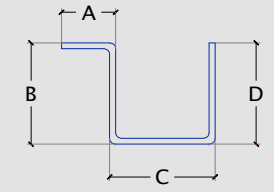

Profilato a produzione standard
Misure fisse come da disegno
Spessori utilizzabili mm. 1,2 - 1,5 - 2,0

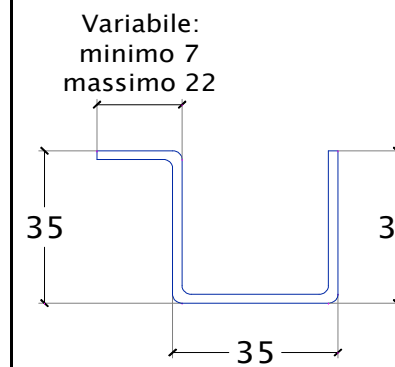

Profilato a produzione standard
Misura base fissa come da disegno
Misura altezza fissa come da disegno
Misura aletta variabile
Spessori utilizzabili mm. 1,2 - 1,5 - 2,0

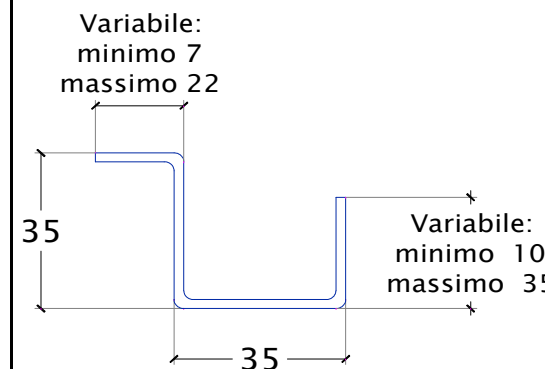

Profilato a produzione standard
Misura base fissa come da disegno
Misura altezza fissa come da disegno
Misura aletta variabile
Misura lato senza aletta variabile
Spessori utilizzabili mm. 1,2 - 1,5 - 2,0

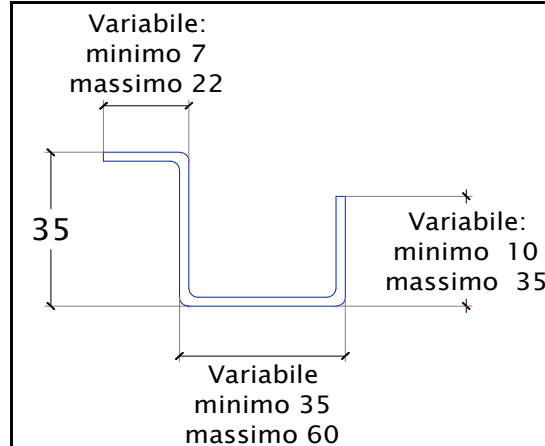

Profilato a produzione con modifica attrezzatura
Misura base variabile a richiesta
Misura altezza fissa come da disegno
Misura aletta variabile
Misura lato senza aletta variabile
Spessori utilizzabili mm. 1,2 - 1,5 - 2,0

" C " SPECIALI

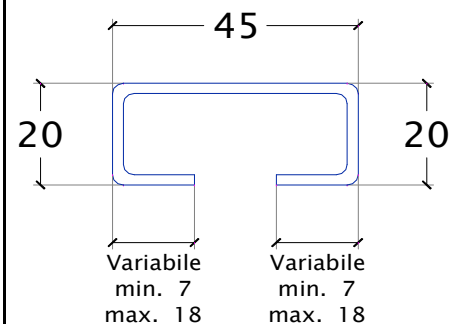
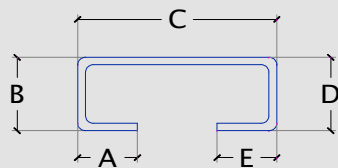

Profilato a produzione standard

Misura base fissa come da disegno
 Misure altezza fissa come da disegno
 Misura alette variabili e possibilità di misura diversa fra loro

Spessori utilizzabili mm. 1,2 - 1,5 - 2,0

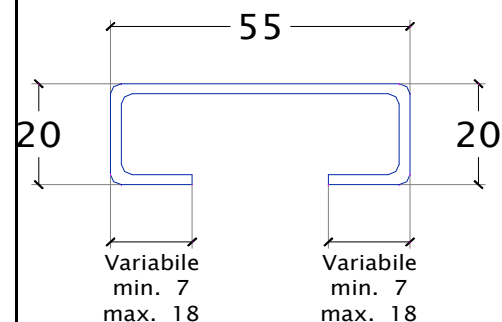

Profilato a produzione standard

Misura base fissa come da disegno
 Misure altezza fissa come da disegno
 Misura alette variabili e possibilità di misura diversa fra loro

Spessori utilizzabili mm. 1,2 - 1,5 - 2,0

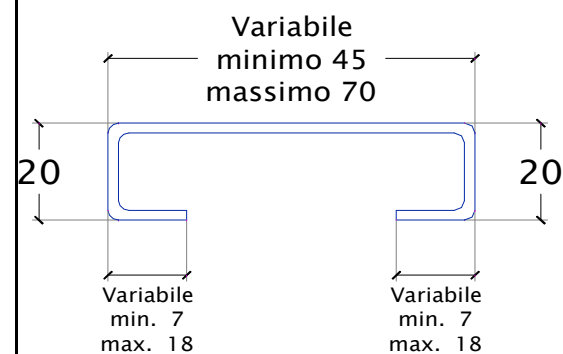

Profilato a produzione con modifica attrezzatura
 Misura base variabile a richiesta
 Misura altezza fissa come da disegno
 Misura alette variabili e possibilità di misura diversa fra loro

Spessori utilizzabili mm. 1,2 - 1,5 - 2,0

" C " SPECIALI

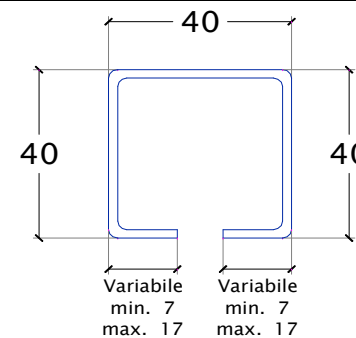
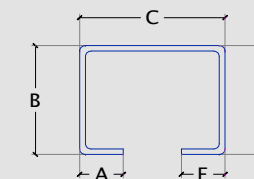

Profilato a produzione standard

Misura base fissa come da disegno
 Misure altezza fissa come da disegno
 Misura alette variabili e possibilità di misura diversa fra loro

Spessori utilizzabili mm. 1,2 - 1,5 - 2,0 - 2,5

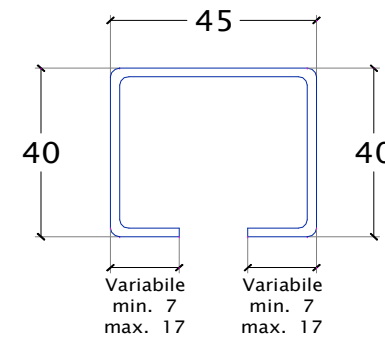

Profilato a produzione standard

Misura base fissa come da disegno
 Misure altezza fissa come da disegno
 Misura alette variabili e possibilità di misura diversa fra loro

Spessori utilizzabili mm. 1,2 - 1,5 - 2,0 - 2,5

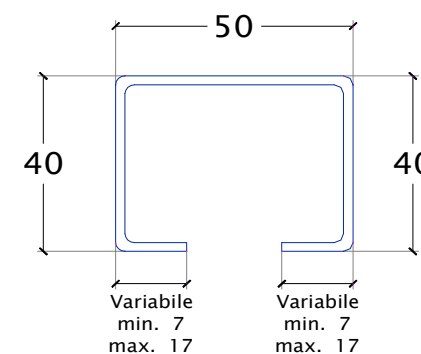

Profilato a produzione standard

Misura base fissa come da disegno
 Misure altezza fissa come da disegno
 Misura alette variabili e possibilità di misura diversa fra loro

Spessori utilizzabili mm. 1,2 - 1,5 - 2,0 - 2,5

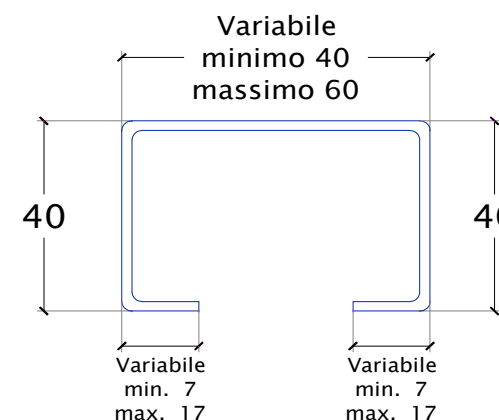

Profilato a produzione con modifica attrezzatura
 Misura base variabile a richiesta
 Misura altezza fissa come da disegno
 Misura alette variabili e possibilità di misura diversa fra loro

Spessori utilizzabili mm. 1,2 - 1,5 - 2,0 - 2,5

" C " SPECIALI

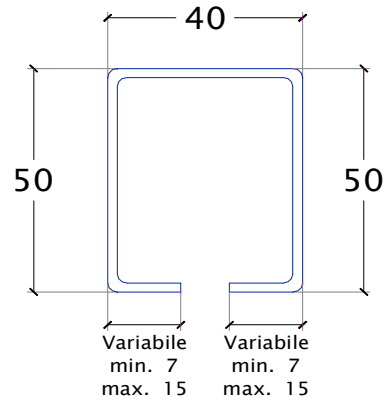
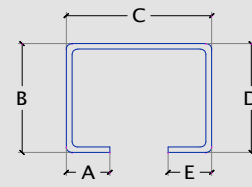

Profilato a produzione standard

Misura base fissa come da disegno
 Misure altezza fissa come da disegno
 Misura alette variabili e possibilità di misura diversa fra loro

Spessori utilizzabili mm. 1,2 - 1,5 - 2,0 - 2,5

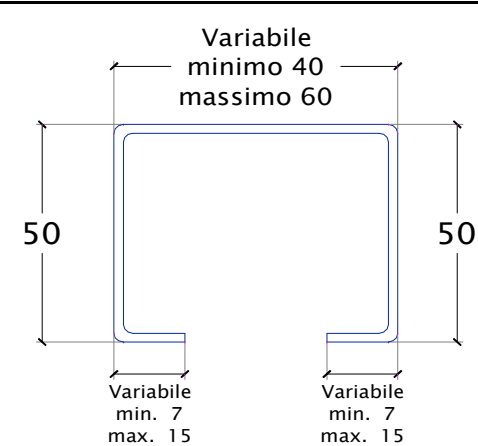
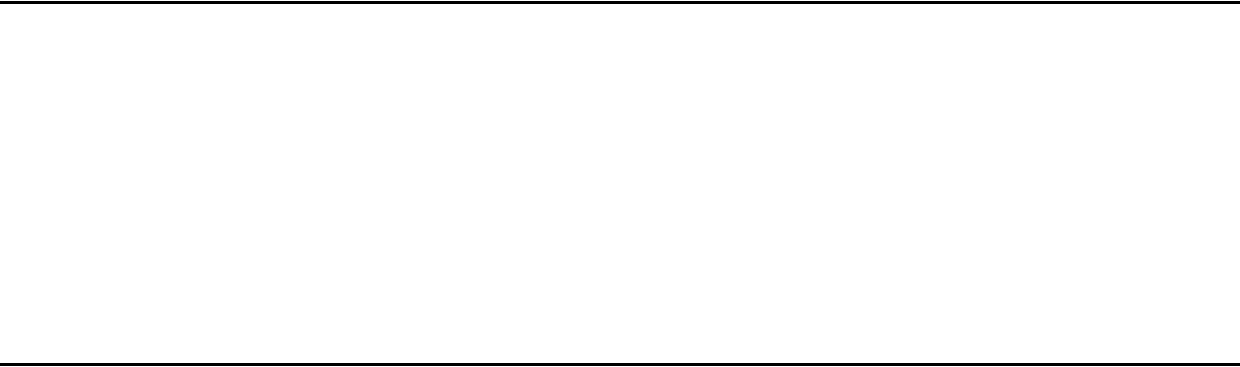
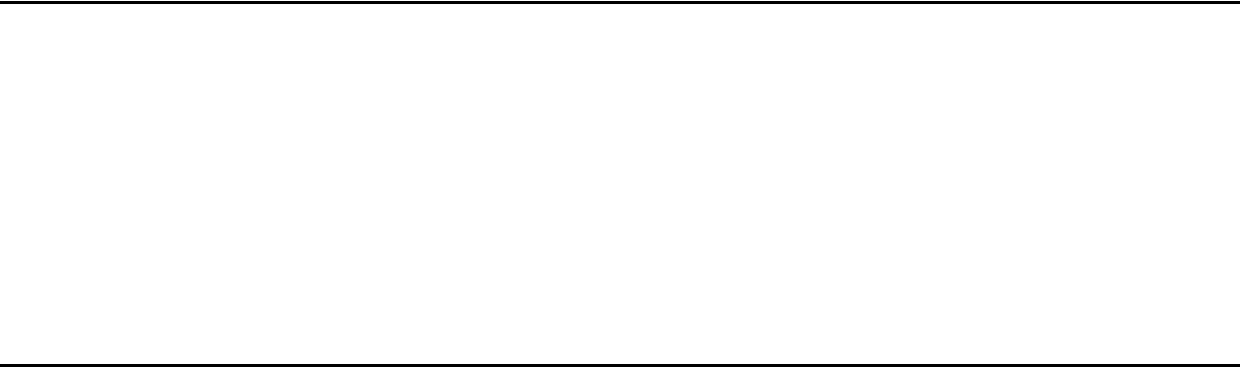

Profilato a produzione con modifica attrezzatura
 Misura base variabile a richiesta
 Misura altezza fissa come da disegno
 Misura alette variabili e possibilità di misura diversa fra loro

Spessori utilizzabili mm. 1,2 - 1,5 - 2,0 - 2,5

SPECIALI

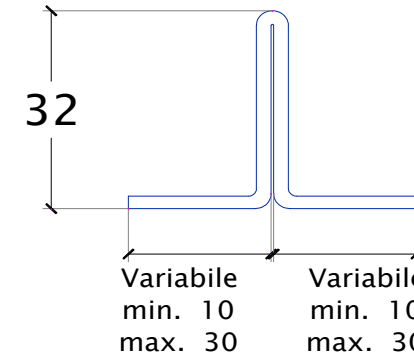

Profilato a produzione standard

Misure altezza fissa come da disegno
 Misura alette di base variabili e possibilità di misura diversa fra loro

Spessori utilizzabili mm. 1,5

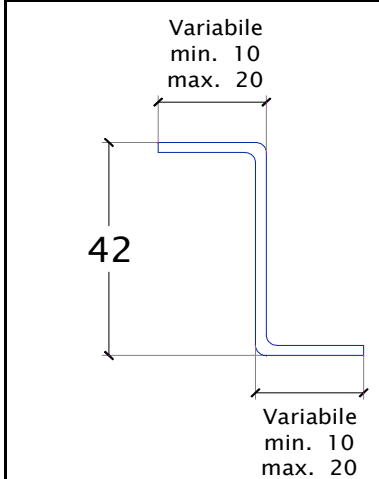

Profilato a produzione standard

Misure altezza fissa come da disegno
 Misura alette di base variabili e possibilità di misura diversa fra loro

Spessori utilizzabili mm. 1,2 - 1,5

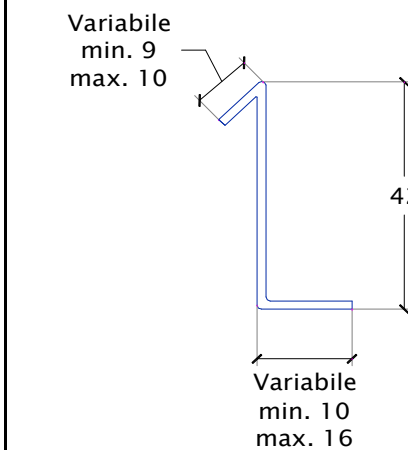

Profilato a produzione standard

Misure altezza fissa come da disegno
 Misura alette di base variabili e possibilità di misura diversa fra loro

Spessori utilizzabili mm. 1,2 - 1,5

" C " SPECIALI

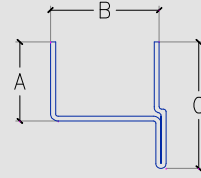

Fisse
 30 - 33 - 36 - 45

Variabile
 min. 15
 max. 37

Variabile

15

Profilato a produzione standard
Misure base a scelta su 4 misure fisse:
 30 - 33 - 36 - 45
Misura alette variabili e possibilità di misura diversa fra loro
Spessori utilizzabili mm. 1,5

Variabile
 min. 30
 max. 55

Variabile
 min. 15
 max. 37

Variabile

15

Profilato a produzione con modifica attrezzatura
Misura base variabile a richiesta
Misura alette variabili e possibilità di misura diversa fra loro
Spessori utilizzabili mm. 1,5

SPECIALI

